

## ПОДАТКОВА ПІДТРИМКА ДІЯЛЬНОСТІ МАЛИХ ПІДПРИЄМСТВ В УКРАЇНІ

© 2015 ПРОНОЗА П. В.

УДК 336.225.3

Проноза П. В.

## Податкова підтримка діяльності малих підприємств в Україні

Метою статті є оцінка значущості малих підприємств для економічного розвитку України та визначення пріоритетів їх стимулювання. Аналіз динаміки кількісних показників функціонування малих підприємств і порівняння із середнім рівнем усіх підприємств в Україні в цілому дозволили оцінити їхню значущість в економічному розвитку країни. Виявлено важливу роль малих підприємств в економіці України та підтверджено доцільність використання засобів податкового регулювання, спрямованих на їх розвиток. Визначено недостатній рівень ефективності податкового регулювання діяльності малих підприємств в Україні за рахунок використання спрощеної системи оподаткування, обліку та звітності. Встановлено основні засоби, які використовуються в рамках податкового регулювання функціонування малих підприємств у міжнародній практиці. Додатковий аналіз результативності функціонування малих підприємств за видами економічної діяльності на основі інтегральної оцінки дозволив визначити пріоритети використання інструментів податкового регулювання в Україні.

**Ключові слова:** малі підприємства, податкова підтримка, підтримка діяльності малих підприємств

**Рис.:** 12. **Табл.:** 1. **Бібл.:** 10.

**Проноза Павло Володимирович** – доктор економічних наук, доцент, декан факультету фінансів, Харківський національний економічний університет ім. С. Кузнеця (пр. Леніна, 9а, Харків, 61166, Україна)

УДК 336.225.3

UDC 336.225.3

**Проноза П. В. Налоговая поддержка деятельности малых предприятий в Украине****Pronoza P. V. Tax Support of Small Enterprises Activity in Ukraine**

Целью статьи является оценка значимости малых предприятий для экономического развития Украины и определения приоритетов их стимулирования. Анализ количественных показателей функционирования малых предприятий и сравнение со средним уровнем всех предприятий в Украине в целом позволили оценить их значимость в развитии страны. Выявлена важная роль малых предприятий в экономике Украины и подтверждена целесообразность использования средств налогового регулирования, направленных на их развитие. Определен недостаточный уровень эффективности налогового регулирования деятельности малых предприятий в Украине за счет использования упрощенной системы налогообложения, учета и отчетности. Установлены основные средства, используемые в рамках налогового регулирования функционирования малых предприятий в международной практике. Дополнительный анализ результативности функционирования малых предприятий по видам экономической деятельности на основе интегральной оценки позволил определить приоритеты использования инструментов налогового регулирования в Украине.

**Ключевые слова:** малые предприятия, налоговая поддержка, поддержка деятельности малых предприятий

**Рис.:** 12. **Табл.:** 1. **Библ.:** 10.

**Проноза Павел Владимирович** – доктор экономических наук, доцент, декан факультета финансов, Харьковский национальный экономический университет им. С. Кузнеця (пр. Ленина, 9а, Харьков, 61166, Украина)

The purpose of the article is to evaluate the importance of small enterprises for the economic development of Ukraine and determine priorities of their stimulation. The analysis of quantitative indicators of small businesses and their comparison with the average level of all enterprises in Ukraine as a whole allowed evaluating their importance in the development of the country. There has been identified a special role of small enterprises in Ukraine's economy and confirmed the expediency of using tax regulation instruments aimed at their development. There was identified an insufficient efficiency level of tax regulation of small businesses in Ukraine due to using a simplified system of taxation, accounting and reporting. The basic tools used in the framework of tax regulation of small enterprises activities in international practice have been determined. Additional analysis of performance of small enterprises by types of economic activity on the basis of an integrated assessment permitted to identify priorities of using tax regulation instruments in Ukraine.

**Key words:** small enterprises, tax support, support of small enterprises activity

**Pic.:** 12. **Tabl.:** 1. **Bibl.:** 10.

**Pronoza Pavlo V.** – Doctor of Science (Economics), Associate Professor, Dean, Faculty of Finance, Kharkiv National University of Economics named after S. Kuznets (pr. Lenina, 9a, Kharkiv, 61166, Ukraine)

**Постановка проблеми.** Розвиток малого підприємництва вважається одним з головних чинників економічного зростання, який здатен забезпечити мобілізацію більшості національних ресурсів. Саме тому підтримка та стимулювання розвитку малого бізнесу належить до пріоритетів державної політики більшості розвинених країн, країн, що розвиваються, та країн із перехідною економікою. З метою стимулювання малого бізнесу у світовій практиці використовують різні засоби регулювання, однак

найбільш поширеними вважаються податкові інструменти. Україна також має достатньо вагомий досвід у цій сфері, однак існуючий механізм податкового регулювання діяльності малих підприємств потребує удосконалення.

**Аналіз останніх досліджень і публікацій.** Проблеми функціонування малого підприємництва були і залишаються об'єктом досліджень науковців багатьох країн світу. Дослідженню теоретичних і практичних проблем податкового регулювання діяльності малих підприємств при-

свячено праці таких вчених, як: З. Варналій, В. Виговська, О. Десятнюк, Н. Дмитренко, Т. Єфіменко, Ю. Іванов, А. Крисоватий, Н. Максименко, К. Петросянц, Д. Серебрянський, А. Соколовська та інші. Беручи до уваги значні досягнення вчених у рамках дослідження цієї тематики, слід зазначити, що окремі питання у сфері податкового регулювання діяльності малих підприємств в Україні потребують доопрацювання. Особливо це стосується тих питань, які пов'язані із вибором пріоритетних напрямів та сфер податкової підтримки функціонування малих підприємств в Україні.

**Постановка завдання.** Метою даної статті є оцінка значимості малих підприємств для економічного розвитку України та визначення пріоритетів їх стимулювання.

**Виклад основного матеріалу дослідження.** Визначення пріоритетних напрямів розвитку малих підприємств та впровадження відповідних інструментів податкового регулювання потребує аналізу їх сучасного стану, функціонування та значимості таких підприємств для розвитку економіки України в цілому. Перелік індикативних показників, які було використано в рамках цього дослідження, визначено з урахуванням особливостей представлення та доступності статистичної інформації у публікаціях Державної статистичної служби України. Аналіз значимості малих підприємств та порівняння із середніми

значеннями по Україні в цілому проведено на основі таких показників:

- 1) кількість малих підприємств та їх частка у загальній кількості підприємств в Україні;
- 2) кількість працівників малих підприємств та їх частка у загальній кількості зайнятих в Україні;
- 3) обсяг витрат на оплату праці робітників малих підприємств;
- 4) обсяг відрахувань малих підприємств на соціальні заходи;
- 5) частка малих підприємств у загальному обсязі реалізованої продукції (товарів, послуг);
- 6) частка малих підприємств у загальному обсязі капітальних інвестицій в Україні;
- 7) формування фінансового результату діяльності малих підприємств в Україні;
- 8) обсяг прибутку малих підприємств.

Наведений перелік не є вичерпним, однак його використання дає можливість оцінити значимість малих підприємств в економіці України.

Розрахунок зазначених показників здійснювався на основі даних статистичних збірників Державної статистичної служби України [8], що розміщені на офіційному сайті. Динаміку кількості малих підприємств в Україні за період 2010 – 2013 рр. наведено на рис. 1.



Рис. 1. Динаміка кількості малих підприємств та їх частки у загальній кількості підприємств в Україні:

1 – кількість малих підприємств; 2 – частка у загальній кількості підприємств

Представлені результати свідчать про збільшення абсолютної кількості малих підприємств в Україні протягом 2010 – 2013 рр. на 4,63 %. При цьому їх частка у загальній кількості зареєстрованих підприємств в Україні за відповідний період не опускалася нижче 94,28 % і становила в середньому 94,5 %. Загальна кількість малих підприємств в Україні у 2013 р. становила 373,81 тис., що на 29,76 тис. од. більше рівня відповідного показника за 2012 р.

Малі підприємства відіграють важливу роль у забезпеченні зайнятості населення. Динаміку кількості працівників малих підприємств та їх частки у загальній кількості зайнятих в Україні наведено на рис. 2.

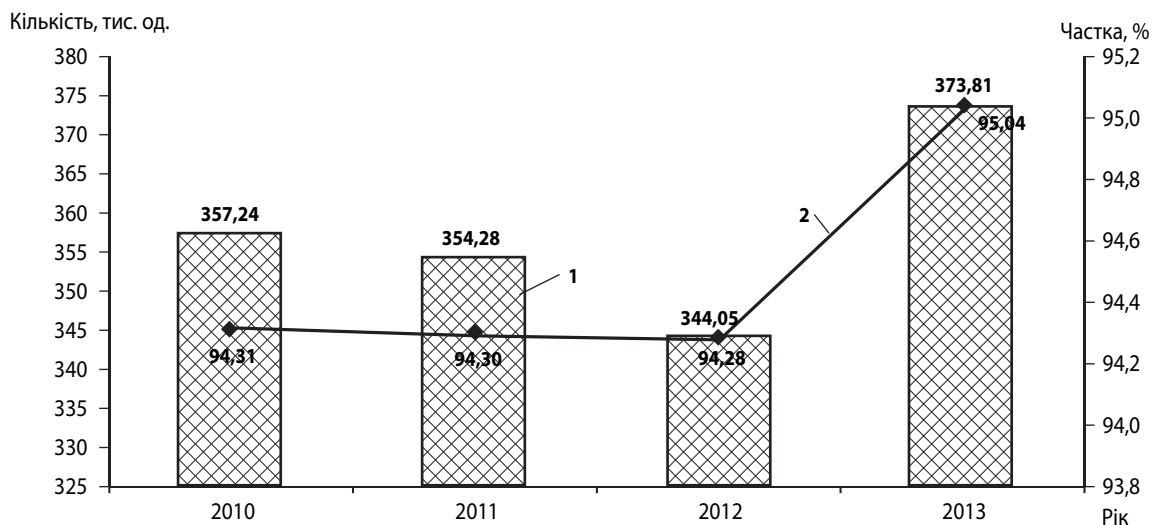
Протягом 2010 – 2013 рр. простежується стійка тенденція скорочення кількості працівників малих підприємств. Так, у 2013 р. цей показник зменшився з 2,16 млн осіб до 2,01 млн осіб, тобто на 0,15 млн осіб (7,11 %). Середнє значення цього показника за відповідний період становило 2,08 млн осіб. Незважаючи на скорочення абсолютної кількості зайнятих, показник частки працівників малих підприємств у загальній кількості зайнятих в Україні демонструє зростання протягом усього періоду, що досліджується. Значення показника у 2013 р. було на 0,57 відсоткових пункти більше ніж у 2010 р. Особливо стрімке зростання простежується у період 2010 – 2011 рр. – на 0,48

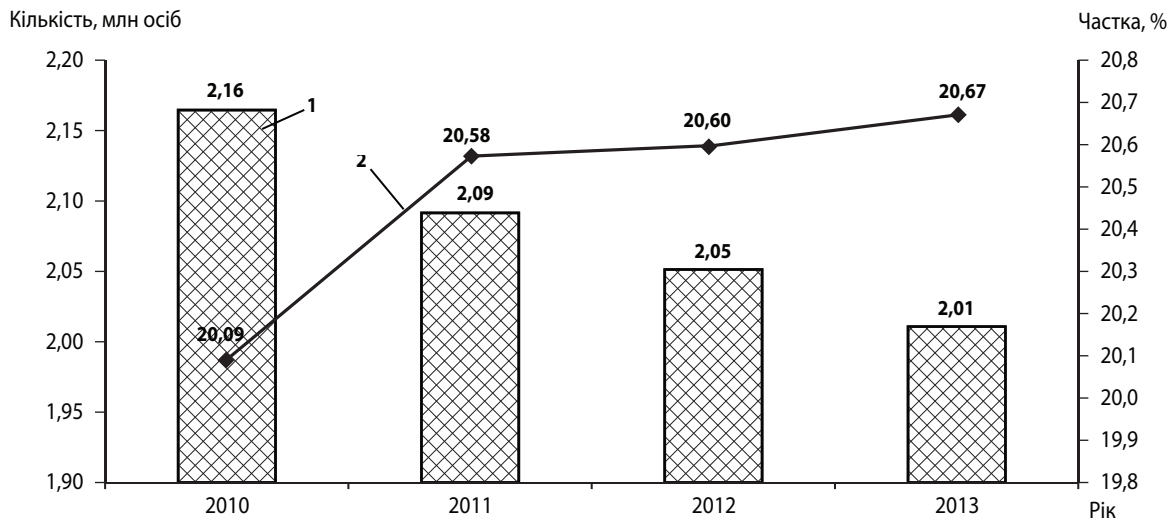

**Рис. 2. Динаміка кількості працівників малих підприємств та їх частки у загальній кількості зайнятих в Україні:**

1 – кількість працівників малих підприємств; 2 – частка у загальній кількості зайнятих в Україні

відсоткових пункти. Отримані результати дають підстави стверджувати про суттєве зростання значимості малих підприємств у забезпеченні зайнятості населення України.

Окрім оцінки рівня зайнятості, доцільним також є аналіз динаміки обсягу витрат на оплату праці робітників малих підприємств. Проведені на основі даних Державної служби статистики [8] розрахунки виявили наявність пози-

тивної тенденції цього показника протягом 2010 – 2013 рр. (рис. 3).

Наведені на рис. 3 результати свідчать, що обсяг витрат на оплату праці малих підприємств складав лише незначну частину загального обсягу витрат на оплату праці робітників усіх підприємств в Україні. При цьому, зростання витрат на оплату праці малих підприємств у 2013 р.

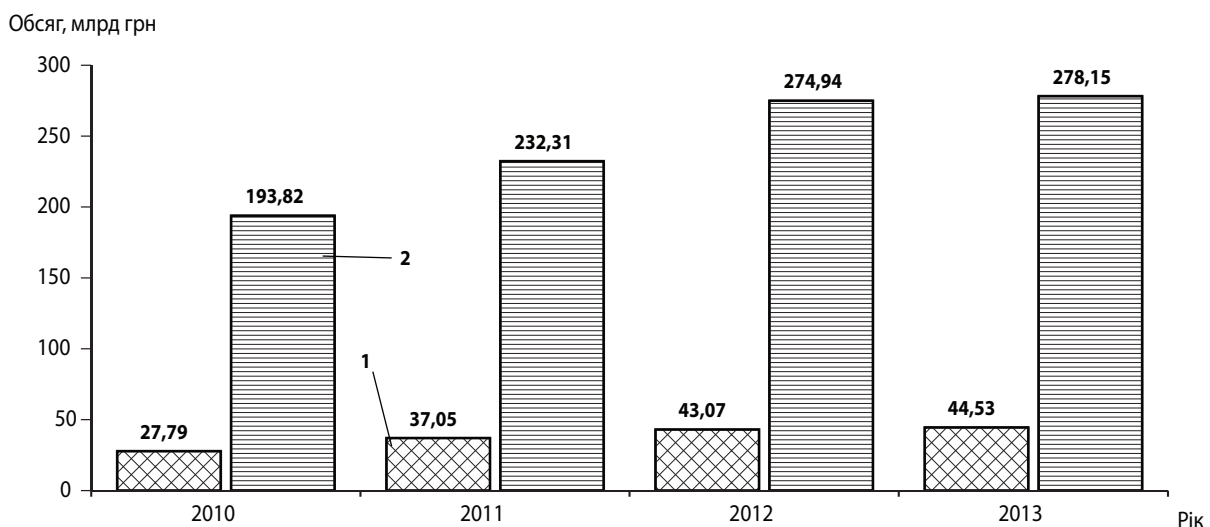

**Рис. 3. Динаміка обсягу витрат на оплату праці малих підприємств:**

1 – витрати на оплату праці працівників малих підприємств; 2 – витрати на оплату праці працівників усіх підприємств в Україні

порівняно із 2010 р. становило 16,74 млрд грн (60,22 %), а витрат на оплату праці усіх підприємств в Україні – на 84,32 млрд грн (43,50 %). Середньорічний темп зростання відповідного показника для малих підприємств склав 17,65 %, в той час як для усіх підприємств по Україні він зростав на 13,12 % щорічно.

З метою оцінки соціальної ролі малих підприємств доцільним також є аналіз обсягу відрахувань малих підприємств на соціальні заходи. Динаміка відповідного показника за 2010 – 2013 рр. наведена на рис. 4.

Темп зростання обсягу відрахувань малих підприємств на соціальні заходи є значно вищим, ніж загальний показник за усіма підприємствами в Україні. Найбільш суттєвим було зростання досліджуваного показника у малих підприємств у 2011 р. та у 2012 р. і становило 34,38 % та 25,20 % відповідно. При цьому середній темп зростання обсягу відрахувань малих підприємств на соціальні заходи протягом 2010 – 2013 рр. склав 20,21 %. Відповідний показник за усіма підприємствами в Україні збільшувався в середньому на 13,0 % щорічно.

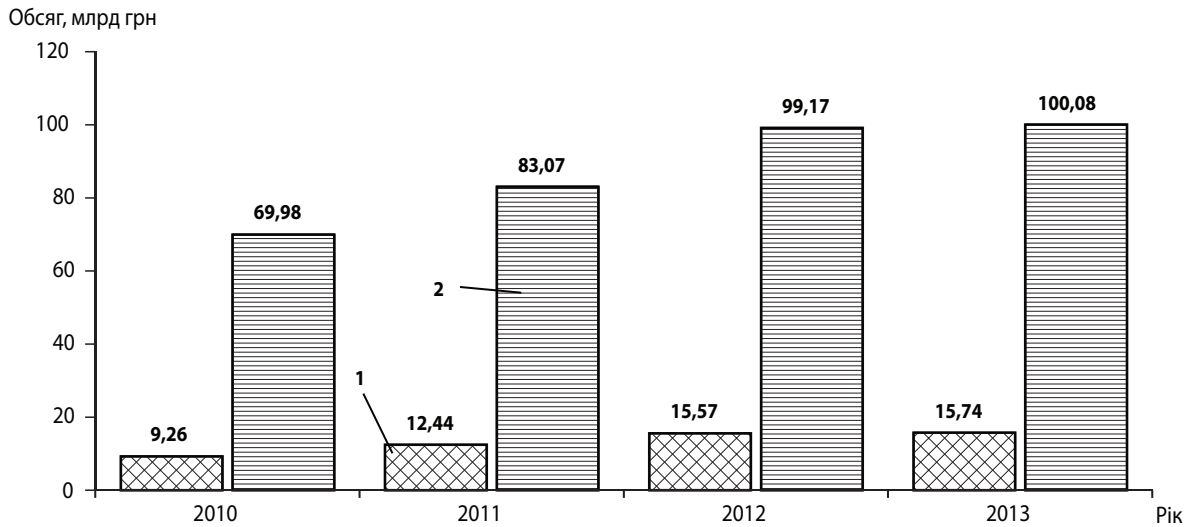

**Рис. 4. Динаміка обсягу відрахувань підприємств на соціальні заходи:**

1 – обсяг відрахувань малих підприємств; 2 – обсяг відрахувань усіх підприємств в Україні

Значимість діяльності малих підприємств у загально-економічному розвитку країни може оцінюватись через показник частки у загальному обсязі реалізації продукції (товарів, послуг). Проведені розрахунки дали можливість відтворити динаміку цього показника за період 2010 – 2013 рр. (рис. 5).

Зростання абсолютного показника обсягу реалізації продукції малих підприємств протягом 2010 – 2013 рр. становило 101,99 млрд грн (17,95 %). При цьому, варто відзначити незначне (0,36 %) скорочення цього показника у 2013 рр.

Рівень показника частки малих підприємств у загальному обсязі реалізованої продукції (товарів, послуг) не мав стабільної тенденції. Після різкого скорочення у 2011 р. (на 1,65 відсоткових пункти) порівняно із 2010 р. простежувалось його поступове відновлення протягом 2012 – 2013 рр. У цілому можна стверджувати, що за досліджуваний період значимість малих підприємств у загальному обсязі реаліза-

ції продукції суттєво не змінилася і становила в середньому 16,2 %.

В рамках аналізу значимості малих підприємств в економічному розвитку України потребує також уваги їх інвестиційна спрямованість. Аналіз динаміки обсягу капітальних інвестицій малих підприємств та їх частки у загальному обсязі капітальних інвестицій в Україні наведено на рис. 6.

Протягом 2010 – 2013 рр. обсяг капітальних інвестицій малих підприємств суттєво збільшився (82,96 %). Суттєво збільшилася і частка малих підприємств у загальному обсязі капітальних інвестицій в Україні. Станом на 2013 р. значення відповідного показника, порівняно із 2010 р., збільшилося на 3,27 відсоткових пункти, що свідчить про зростання значимості малих підприємств в інвестиційній сфері.

Наступним показником, на основі якого проводиться аналіз значимості малих підприємств в економічному розвитку України, є показник фінансового результату до

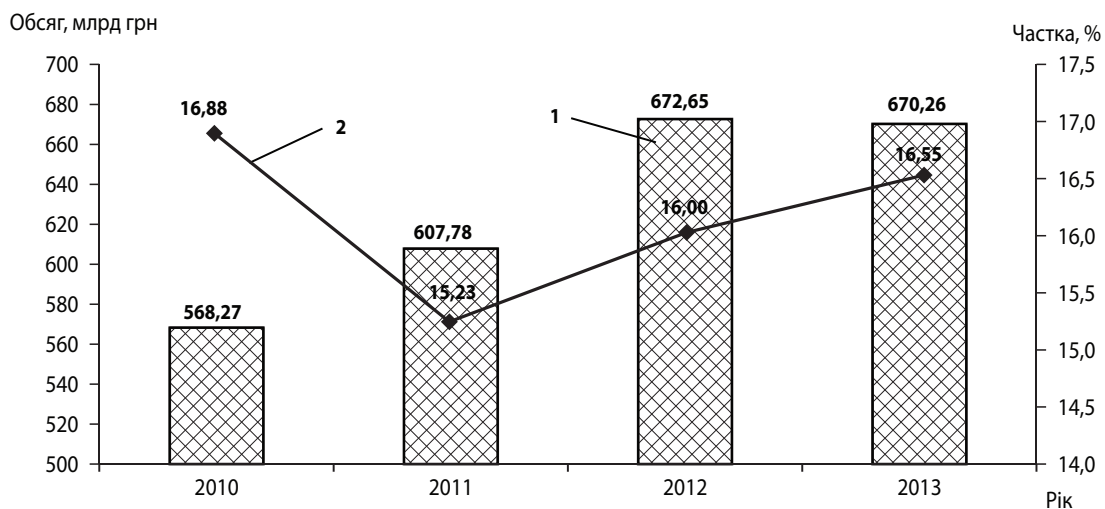

**Рис. 5. Динаміка обсягу реалізації продукції (товарів, послуг) малих підприємств:**

1 – обсяг реалізації; 2 – частка у загальному обсязі реалізованої продукції (товарів, послуг) усіх підприємств в Україні

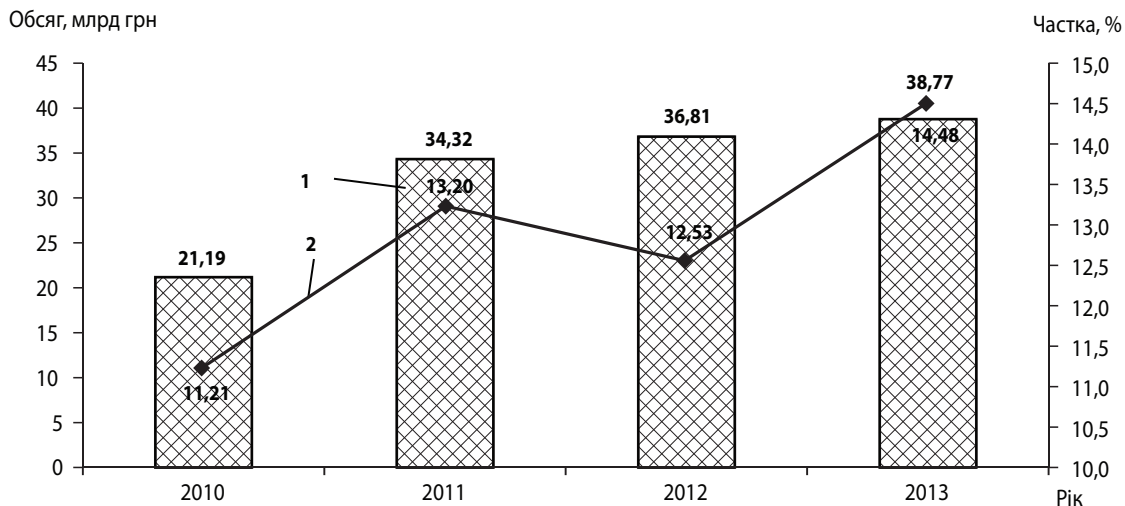

**Рис. 6. Динаміка обсягу капітальних інвестицій малих підприємств:**  
1 – обсяг інвестицій малих підприємств; 2 – частка у загальному обсязі по Україні

оподаткування. Динаміка цього показника для малих підприємств за період з 2010 р. по 2013 р. наведена на рис. 7.

Як видно на рис. 7, зростання обсягу прибутку малих підприємств відбувалося надто низькими темпами (в середньому за 2010 – 2012 рр. – 20,38 % щороку), а у 2013 р. відбулося його скорочення на 0,38 %. Водночас розмір збитку малих підприємств у 2011 – 2013 рр. зростає на 24,3 % щорічно. Наслідком такої динаміки є постійне від’ємне значення фінансового результату діяльності малих підприємств в Україні протягом усього періоду, що досліджується.

Окрім, власне, фінансового результату до оподаткування, доцільно також проаналізувати показник прибутку малих підприємств та порівняти його із загальним показником для усіх підприємств в Україні.

Динаміку цього показника, а також співставлення із загальним показником по Україні за період 2010 – 2013 рр. наведено на рис. 8.

Аналіз представлених на рис. 8 даних виявив, що, незважаючи на стабільно від’ємне значення сальдо фінансового результату малих підприємств, їх частка у загальному обсязі прибутку стрімко зростала і збільшилася з 14,64 % у 2010 р. до 18,89 % у 2013 р.

Отримані в результаті проведеного аналізу результати дають підстави стверджувати про важливу роль малих підприємств в економіці України, що, у свою чергу, свідчить про доцільність використання засобів податкового регулювання, спрямованих на їх розвиток.

Основним засобом податкового регулювання діяльності малих підприємств в Україні є використання спрощеної системи оподаткування, обліку та звітності малих підприємств, яку було запроваджено Указом Президента України «Про спрощену систему оподаткування, обліку та звітності суб’єктів малого підприємництва» № 727/98 від 03.07.1998 р. [9]. Інші види спеціальних податкових режимів (фіксований податок з фізичних осіб, фіксований сіль-

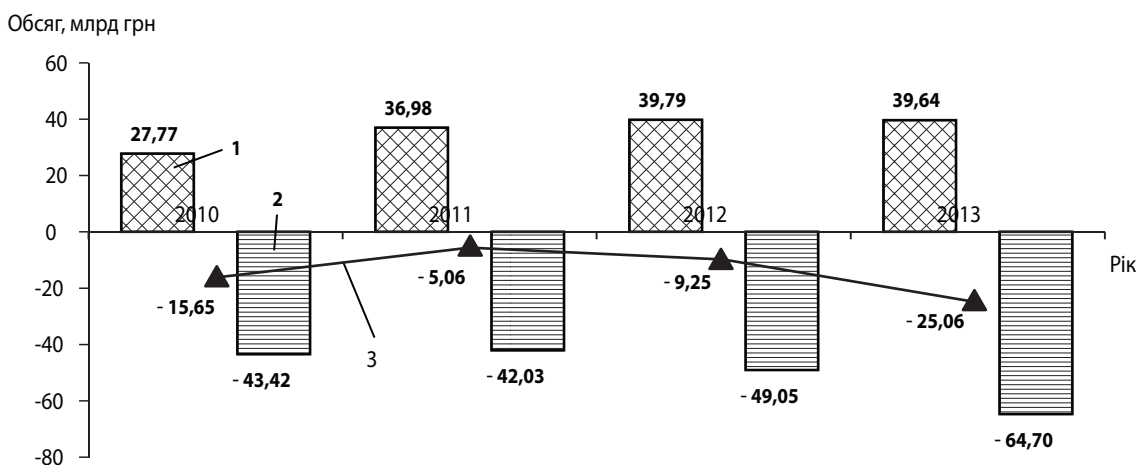

**Рис. 7. Формування фінансового результату діяльності малих підприємств в Україні:**  
1 – прибуток; 2 – збиток; 3 – сальдо



Рис. 8. Динаміка обсягу прибутку малих підприємств:

1 – обсяг прибутку малих підприємств; 2 – частка малих підприємств у формуванні прибутку усіх підприємств в Україні

ського господарського податку) призначені для регулювання діяльності фізичних осіб та сільгоспідприємств відповідно.

За час існування спеціального податкового режиму відбулися суттєві зміни. Характеристику основних етапів функціонування спрощеної системи оподаткування, обліку та звітності в частині регулювання діяльності малих підприємств (юридичних осіб) наведено у табл. 1. Використання спеціального податкового режиму дозволяє отримати низку переваг як для суб'єктів господарювання, так і для держави в цілому.

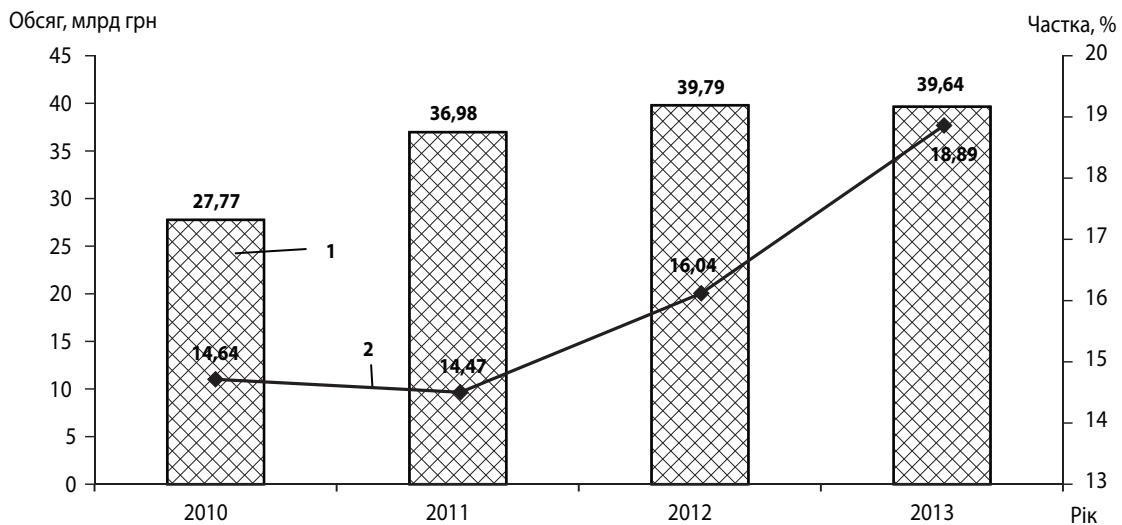
Дослідження досвіду зарубіжних країн [1; 3 – 5; 10] дозволило визначити основні засоби, які використовуються в рамках податкового регулювання функціонування малих підприємств. Сформована міжнародна практика оподаткування передбачає стосовно суб'єктів малого підприємництва два основних підходи. У більшості розвинених країн податкове стимулювання розвитку суб'єктів малого підприємництва забезпечується шляхом застосування комплексу податкових пільг. Застосування спеціальних податкових режимів, які отримали назву альтернативних (спрощених) систем оподаткування, є більш характерним для країн, що розвиваються.

Результати оцінки, що здійснювалась шляхом порівняння темпів зростання кількості малих підприємств (рис. 9) та темпів зростання обсягу річної виручки (рис. 10) суб'єктів господарювання, які здійснюють свою діяльність на спрощеній системі оподаткування із аналогічними показниками підприємств на загальній системі оподаткування, виявили недостатній рівень ефективності функціонування альтернативних систем оподаткування малих підприємств в Україні. Зазначені факти свідчать про необхідність використання додаткових засобів підтримки.

Розрахунок зазначених показників здійснювався на основі даних статистичних збірників Державної статистичної служби України [8], звітів Державної казначейської служби України про виконання бюджетів [2], а також окремих публікацій вітчизняних учених, зокрема О. Панасюк [6].

Для визначення пріоритетів використання інструментів податкового регулювання доцільно провести додатковий аналіз результативності функціонування малих підприємств за видами економічної діяльності. Перелік видів економічної діяльності визначено відповідно до класифікації Державної служби статистики України.

Як критерії результативності функціонування малих підприємств використано набір показників, які характеризують економічну та інвестиційну діяльність малих підприємств, а також їх фінансові результати та рентабельність. До них віднесено: обсяг реалізованої продукції (товарів, послуг); додана вартість; капітальні інвестиції підприємств; чистий прибуток (збиток) підприємств; рентабельність діяльності підприємств.

Перелік показників, які враховують кількість підприємств за кожним видом економічної діяльності та відображають середній (в рамках кожного ВЕД) рівень результативності функціонування, представлено на рис. 11.

Враховуючи специфіку поставленої мети та необхідність порівняння видів економічної діяльності за всіма параметрами одночасно, найбільш доцільним визначено використання методу інтегральної оцінки. Результати розрахунків дозволили виявити диференціацію результативності функціонування малих підприємств різних видів економічної діяльності у 2013 р. Графічне зображення результатів ранжирування за інтегральним показником результативності функціонування малих підприємств наведено на рис. 12.

Таким чином, результати проведеного дослідження показали, що найбільший рівень результативності функціонування малих підприємств був характерний для ВЕД «Транспорт, складське господарство, пошта та кур'єрська діяльність», а найменший – «Мистецтво, спорт, розваги та відпочинок». Градація видів економічної діяльності може використовуватись для визначення пріоритетності податкового регулювання функціонування малих підприємств в Україні.

Основні етапи функціонування спрощеної системи оподаткування, обліку та звітності в частині регулювання діяльності малих підприємств в Україні

Період	Підстава	Кількість найманих працівників	Обсяг діяльності	Види діяльності	Ставки оподаткування
1999 – 2011 рр.	Указ Президента України «Про спрощену систему оподаткування, обліку та звітності суб'єктів малого підприємництва» [9]	Не більше 50 осіб	Виручка не більше 1 млн грн	Будь-які види, окрім заборонених для спрощеної системи	<ul style="list-style-type: none"> <li>- 6 % виручки від реалізації у разі сплати ПДВ;</li> <li>- 10 % виручки від реалізації у разі включення ПДВ до складу єдиного податку</li> </ul>
2012 – 2014 рр.	Податковий кодекс України [7]	Не більше 50 осіб	Дохід не більше: 5 млн грн (4 група); 20 млн грн (6 група)	Будь-які види, окрім заборонених для спрощеної системи	<p>Для платників 4 групи:</p> <ul style="list-style-type: none"> <li>- 3 % від доходу у випадку окремої сплати ПДВ;</li> <li>- 5 % від доходу у випадку включення ПДВ до складу єдиного податку.</li> </ul> <p>Для платників 6 групи:</p> <ul style="list-style-type: none"> <li>- 7 % від доходу у випадку окремої сплати ПДВ;</li> <li>- 10 % від доходу у випадку включення ПДВ до складу єдиного податку</li> </ul>
з 2015 р.	Податковий кодекс України [7]	Не обмежено	Дохід не більше 20 млн грн	Будь-які види, окрім заборонених для спрощеної системи	<ul style="list-style-type: none"> <li>- 2 % доходу – у разі сплати ПДВ;</li> <li>- 4 % доходу – у разі включення ПДВ до складу єдиного податку.</li> </ul>



Рис. 9. Динаміка темпів зростання кількості малих підприємств:

1 – які здійснюють підприємницьку діяльність за спрощеною системою оподаткування;  
2 – загальної кількості малих підприємств в Україні

**Висновок.** Отримані в ході проведеного аналізу динаміки кількісних показників функціонування малих підприємств результати підтвердили їх значимість для економічного розвитку України. Враховуючи позитивний досвід розвинутих країн, а також недостатній рівень ефективнос-

ті функціонування альтернативних систем оподаткування, податкова підтримка діяльності малих підприємств в Україні може бути доповнена додатковими інструментами з урахуванням визначених пріоритетів.

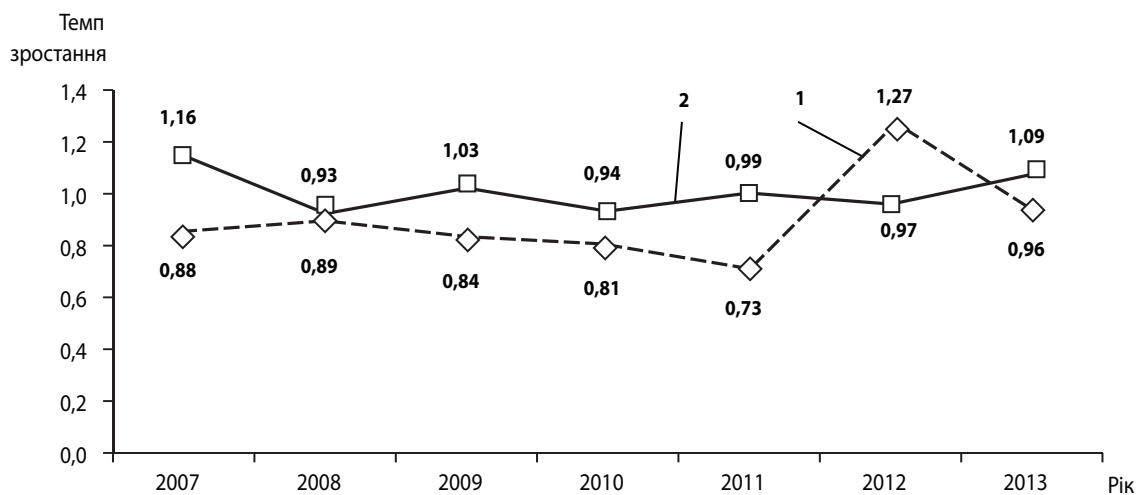
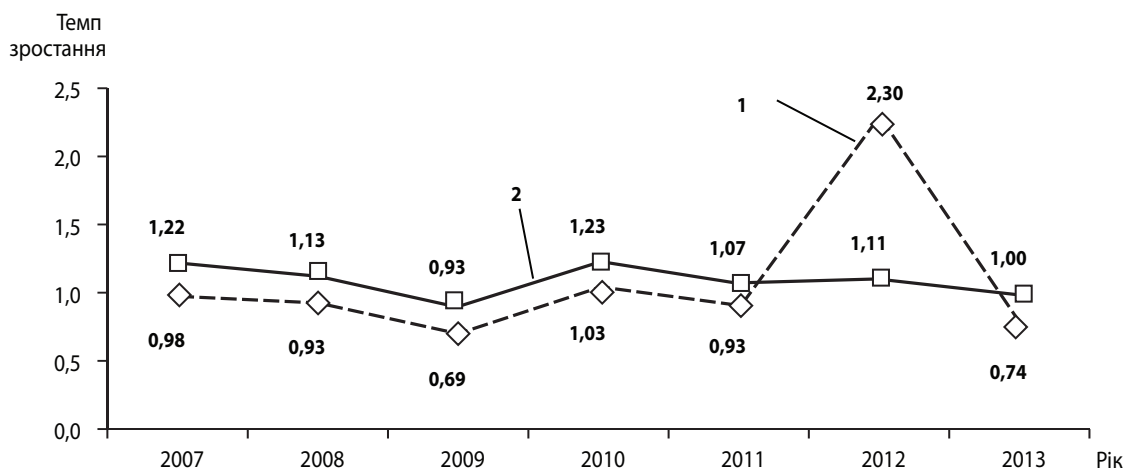

**Рис. 10. Динаміка темпів зростання обсягу річної виручки малих підприємств:**  
1 – які здійснюють підприємницьку діяльність за спрощеною системою оподаткування;  
2 – загальної кількості малих підприємств в Україні

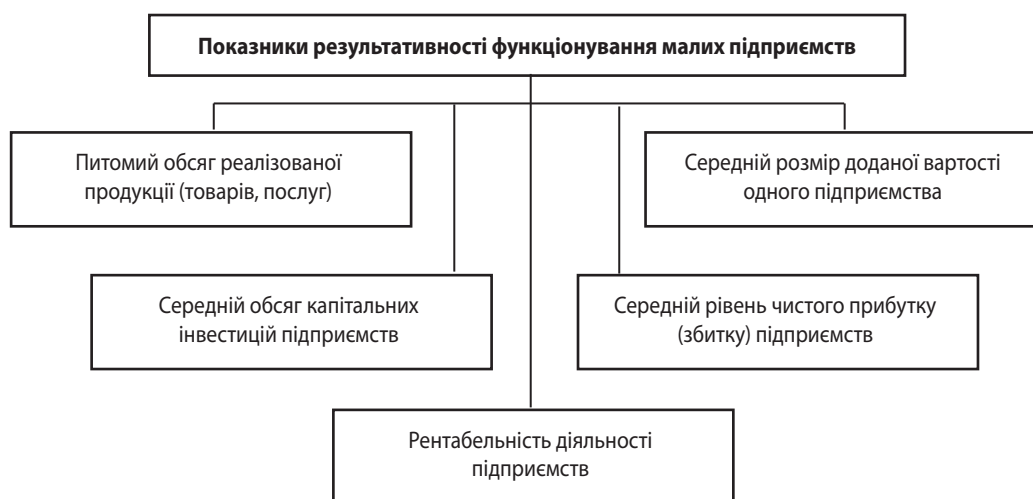

**Рис. 11. Показники результативності функціонування малих підприємств**

## ЛІТЕРАТУРА

- Десятнюк О. М. Суб'єкти малого підприємництва: деякі аспекти обліку і оподаткування / О. М. Десятнюк // Вісник технологічного університету Поділля. Серія «Економічні науки». – 2012. – № 1. – С. 210 – 212.
- Звітність про виконання бюджетів // Офіційний сайт Державної казначейської служби України [Електронний ресурс]. – Режим доступу : <http://www.treasury.gov.ua/main/uk/doccatalog/list?currDir=146477>
- Іванов Ю. Б. Малий бізнес: управління податками : монографія / Ю. Б. Іванов, К. В. Петросянц. – Х. : ВД «ІНЖЕК», 2009. – 272 с.
- Іванов Ю. Б. Світовий досвід податкового стимулювання розвитку малого бізнесу / Ю. Б. Іванов [Електронний ресурс]. – Режим доступу : [http://www.problecon.com/pdf/2009/3\\_0/64\\_68.pdf](http://www.problecon.com/pdf/2009/3_0/64_68.pdf)
- Іванов Ю. Б. Системи налогообложения Украины и России: структура, проблемы, тенденции развития : монография / Ю. Б. Иванов, И. А. Майбууров. – Х. : ФЛП Либуркина Л. М.; ИД «ИНЖЭК». – 2009. – 520 с.
- Панасюк О. В. Особливості оподаткування суб'єктів малого підприємництва в Україні : автореф. дис. ... канд. екон. наук : спец. 08.00.08 – гроші, фінанси і кредит / О. В. Панасюк. – Ірпінь, 2014. – 23 с.
- Податковий кодекс України № 2755-VI від 02.12.2010 р. [Електронний ресурс]. – Режим доступу : <http://zakon2.rada.gov.ua/laws/show/2755-17>
- Діяльність суб'єктів великого, середнього, малого та мікропідприємництва 2013 : статистичний збірник / За ред. М. С. Кузнєцова. – К. : Державна служба статистики України, 2014. – 498 с.
- Про спрощену систему оподаткування, обліку та звітності суб'єктів малого підприємництва : Указ Президента України № 727/98 від 03.07.1998 р. [Електронний ресурс]. – Режим доступу : <http://zakon1.rada.gov.ua/laws/show/727/98>
- Taxation trends in the European Union 2014 – data for the EU member states and Norway // European commission [Електронний ресурс]. – Режим доступу : [http://ec.europa.eu/taxation\\_customs/documents/full\\_text\\_en.pdf](http://ec.europa.eu/taxation_customs/documents/full_text_en.pdf)





Рис. 12. Інтегральний показник результативності функціонування малих підприємств

## REFERENCES

Desiatniuk, O. M. "Subiekty maloho pidpriemnytstva: deaki aspekty obliku i opodatkuвання" [Small business entities: some aspects of accounting and taxation]. *Visnyk tekhnolohichnoho universytetu Podillia. Seriya «Ekonomiczni nauky»*, no. 1 (2012): 210-212.

Dialnist subiektiv velykoho, serednyoho, maloho ta mikropidpriemnytstva 2013 [Business entities of large, medium, small and micro 2013]. Kyiv: Derzhavna sluzhba statystyky Ukrainy, 2014.

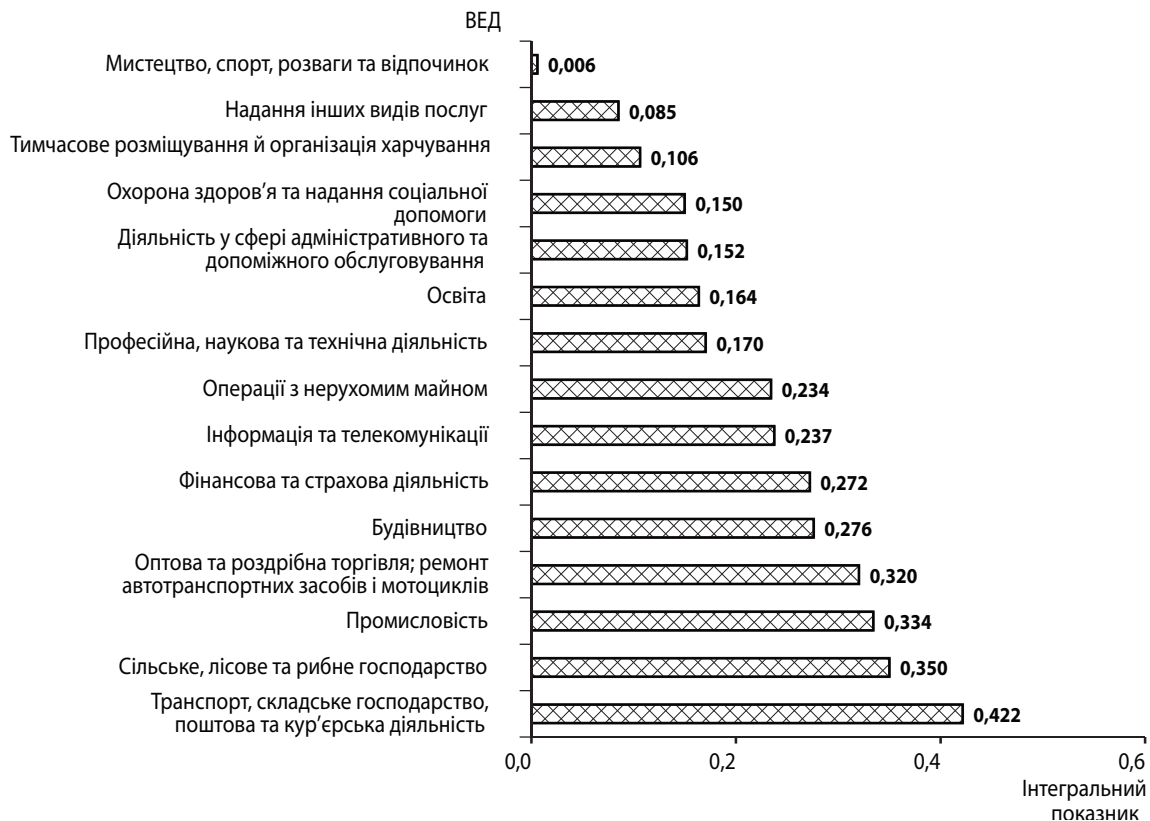
Ivanov, Yu. B., and Petrosiants, K. V. *Malyi biznes: upravlinnia podatkamy* [Small Business: tax administration]. Kharkiv: INZhEK, 2009.

Ivanov, Yu. B. "Svitovyi dosvid podatkovoho stymulivannya rozvytku maloho biznesu" [International experience of tax incentives for small business development]. [http://www.problecon.com/pdf/2009/3\\_0/64\\_68.pdf](http://www.problecon.com/pdf/2009/3_0/64_68.pdf)

Ivanov, Yu. B., and Maiburov, I. A. *Sistemy nalogooblozheniya Ukrainy i Rossii: struktura, problemy, tendentsii razvitiya* [Tax

systems of Ukraine and Russia: the structure, problems and trends]. Kharkiv: FLP Liburkina L. M.; INZhEK, 2009.

[Legal Act of Ukraine] (2010). <http://zakon2.rada.gov.ua/laws/show/2755-17>

[Legal Act of Ukraine] (1998). <http://zakon1.rada.gov.ua/laws/show/727/98>

Panasniuk, O. V. "Osoblyvosti opodatkuвання subiektiv maloho pidpriemnytstva v Ukraini" [Features of the taxation of small businesses in Ukraine]. *avtoref. dys. ... kand. ekon. nauk* : 08.00.08, 2014.

"Taxation trends in the European Union 2014 – data for the EU member states and Norway" European commission. [http://ec.europa.eu/taxation\\_customs/documents/full\\_text\\_en.pdf](http://ec.europa.eu/taxation_customs/documents/full_text_en.pdf)

"Zvitnist pro vykonannya biudzheta" [Reporting on budget execution]. *Ofitsiynyi sait Derzhavnoi kaznacheiskoi sluzhby Ukrainy*. <http://www.treasury.gov.ua/main/uk/doccatalog/list?currDir=146477>